

BLUELINE®

SCREEN BASIC+



SCREEN BASIC+

Geteiltes Eindeck-Linearschwingsieb mit vier längsgespannten Siebbelägen

Geteiltes Siebdeck

Durch 2 unterschiedliche Siebbelagstypen kann mit diesem Sieb in 3 Fraktionen klassiert werden.

Variabler Materialaustrag

- Optimiertes Anlagenlayout durch frei wählbare Austragsseite
- Integrierter Bandabstreifer verhindert Anbackungen

Wellkantengurt mit Stollen

Sicherer Schüttguttransport bei 35° Gurtneigung

Innovatives Spannsystem

- Ergonomischer Siebbelagswechsel durch außen liegendes Schnellspannsystem
- Drehmoment-basierte Belagsspannung

Linearschwingsieb

- Längsgespannte Siebbeläge sind in allen marktüblichen Maschenweiten und Formen erhältlich
- 4 x 1,25 m² Siebfläche
- Integrierte Klopfleinrichtung vermindert Steckkorn

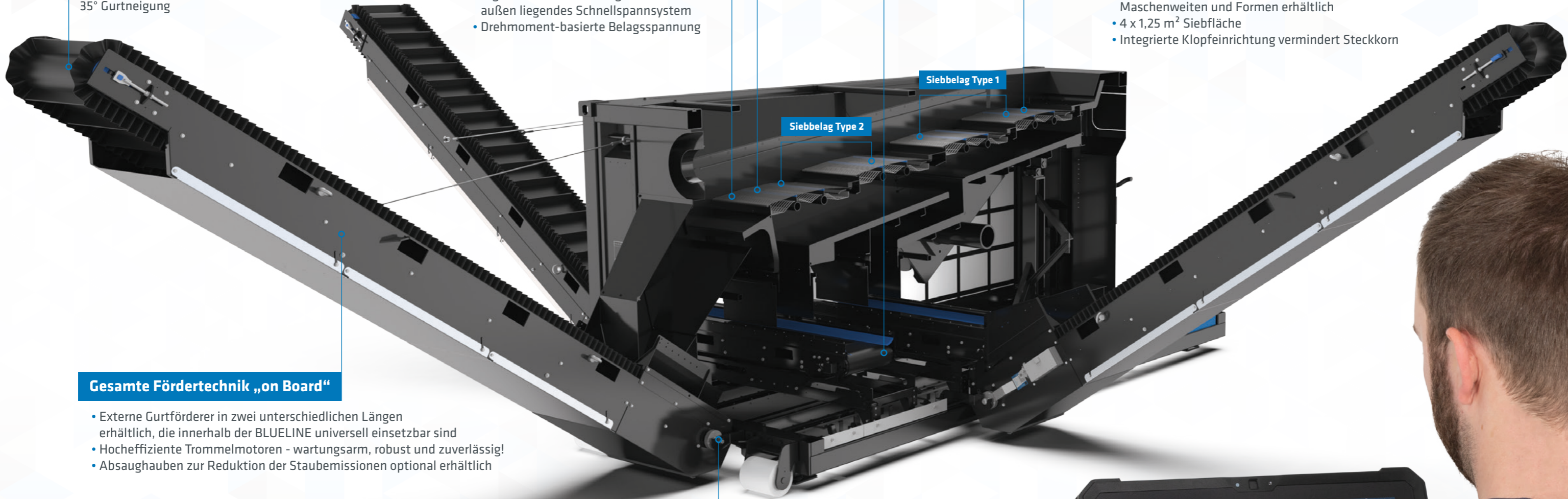

Gesamte Fördertechnik „on Board“

- Externe Gurtförderer in zwei unterschiedlichen Längen erhältlich, die innerhalb der BLUELINE universell einsetzbar sind
- Hocheffiziente Trommelmotoren - wartungsarm, robust und zuverlässig!
- Absaughauben zur Reduktion der Staubemissionen optional erhältlich

Schnellkoppelsystem

Werkzeuglose Montage der externen Gurtförderer durch klappbare Fangarme mit Schnappverriegelung

BLUECTRL

- Dezentrale IT basierte Steuerung und Prozesskontrolle kabellos mittels Tablet (BLUE PANEL)
- All-in-One Lösung für alle Anlagenkonstellationen der BLUELINE

Gesamtmasse	7.900 kg
Abmessungen*	6.050 x 2.450 x 2.700 mm
Höchster Schalldruckpegel**	87,4 dB(A)
Anschlussleistung	3N ~ 400 V / 32 A / 50 Hz

* Ohne Fördertechnik und Anbauteile

** 1 m Abstand von der Moduloberfläche, leerer Betriebszustand, ohne Material

LUKAS SEISENBACHER

Head of Sales & Marketing

M +43 (0) 676 847 172 201

T +43 (0) 7442 93081 201

lukas.seisenbacher@line-technology.com



TOBIAS PECHBÖCK

Sales

M +43 (0) 676 847 172 202

T +43 (0) 7442 93081 202

tobias.pechboeck@line-technology.com



JOHANN FINK

Sales

M +43 (0) 676 847 172 203

T +43 (0) 7442 93081 203

johann.fink@line-technology.com



BERND BREUING

Sales Agent

M +49 (0) 171 97 415 16

T +49 (0) 2361 90 91 866

bernd.breuing@line-technology.com



LINE
technology

LINETECHNOLOGY GmbH

Patertal 20

A-3340 Waidhofen/Ybbs

BLULINE®